

**U3APT<sup>®</sup>**



**J-ARM**  
*auto*

Безкомпромісне рішення, народжене з бойового досвіду, що забезпечує міцне, універсальне та надійне з'єднання між вашим монокулярю і кріпленням на шоломі.



## СТВОРЕНО ДЛЯ РЕАЛЬНИХ УМОВ

Стандартні J-arm з автовідключенням – це відоме слабе місце. Часто система не працює належним чином через невідповідність маута і J-arm, виробники роблять їх для поєднання виключно з власними виробами (Wilcox, Norotos)

Створений у найважчих умовах в Україні, цей J-ARM працює з будь яким маунтом з роз'ємом dovetail та будь яким монокулярю PVS-14, використовує преміальні матеріали та шарнірну конструкцію, яка не тільки витримує удари, але й допомагає захистити вас і ваше дороге обладнання.



## УВАГА ДО ДЕТАЛЕЙ:

- Ідеальне налаштування під око: Два рухомі шарніри забезпечують неперевершений діапазон регулювання для ідеального вирівнювання та комфорту.
- Готовий до протигазу: Центральну секцію можна перевернути, щоб збільшити відстань від ока на 10 мм для використання із захисними масками.
- Інтеграція з bungee: Спеціальна петля дозволяє використовувати еластичні шнури шолома для додаткової стабілізації всієї системи.
- Зменшення засвіту: Зміщене до обличчя місце кріплення щільніше притискає монокуляр, покращуючи світломаскування.

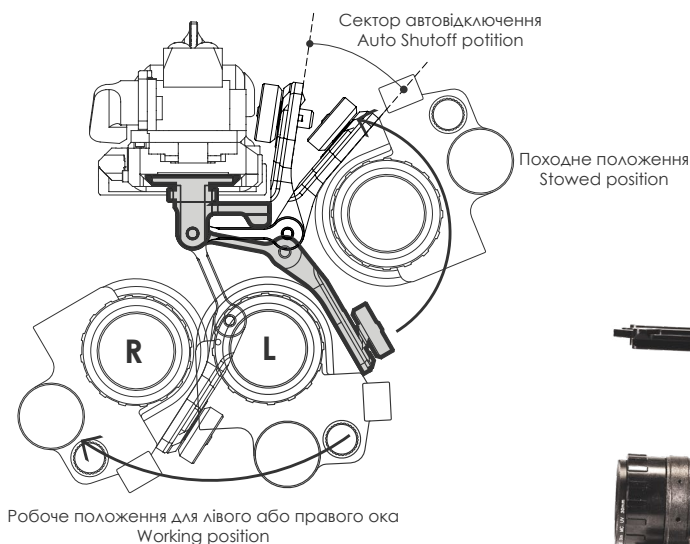

**J-ARM**  
auto

**F25**  
nvg mount



## ПЕРЕВАГИ:

- Автовідключення працює при притисканні монокуляра до шолома, або при від'єднанні монокуляра від J-arm. Це гарантує відсутність демаскуючого засвіту та збереже батарею.
- Відсутність люфту: Наш регульований роз'єм dovetail забезпечує щільне, надійне прилягання до будь-якого кріплення, усуваючи люфт.
- Надміцна конструкція: Виготовлений з алюмінію 7075 з титановими шарнірами, він створений для роботи в найсуворіших умовах без відмов.
- Інтуїтивне керування: Відхиліть монокуляр або перекиньте між очима одним плавним рухом. Жодних складних кнопок.
- Компактне положення: Шарнірна конструкція дозволяє PVS-14 щільно прилягати до шолома у складеному стані, запобігаючи зачепам.
- Вбудована безпека: Шарніри поглинають енергію удару, захищаючи як прилад, так і шию, на відміну від жорстких J-arm.

## Сумісні прилади:

- AN/PVS-14

## Сумісні маунти:

UDAPT F25, Wilcox G22, G24, G30, G37, G69, G70,  
Norotos AKA2, INVG, LoSto та інші з роз'ємом dovetail

**Матеріал:** Анодований алюміній 7075, титан, нержавіюча сталь

**Розміри:** 104 x 50 x 26 мм

**Колір:** Чорний

**Вага:** 57 г

**Комплект:** Адаптер UDAPT J-ARM AUTO, шестигранні викрутки, інструкція.

Штрих-код EAN-13: 4820277460033